

EXPERT-TÜNKERS EDC Baureihe

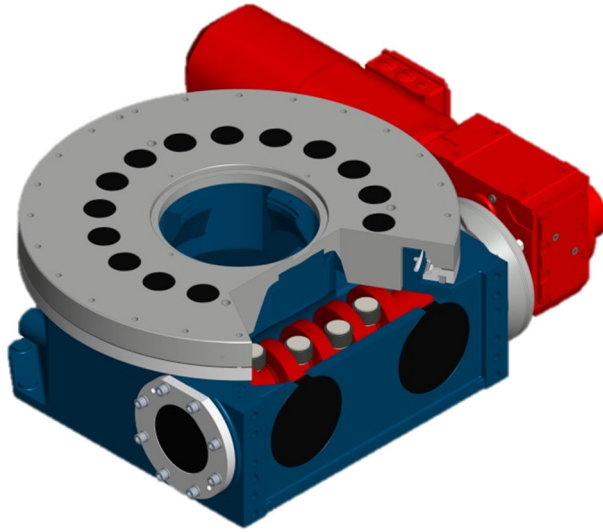

Konventionelle Bauform

(EXPERT EDH-Serie)

Tischplatte wird einseitig mit einer
Spiralwalze angetrieben

Motor mit extern angeflanschem
Übersetzungsgetriebe

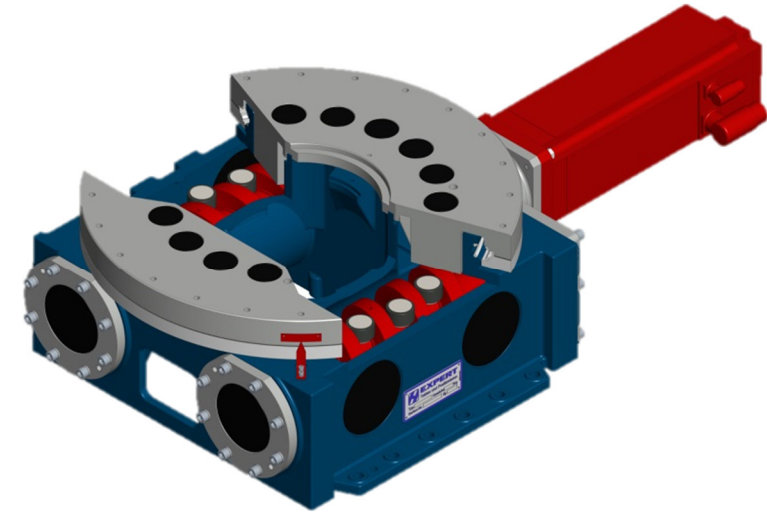

EDC - Bauform

- Tischplatte wird mit zwei
synchronisierten Spiralwalzen
angetrieben
- Im Gehäuse integriertes
Untersetzungsgetriebe
- Motor extern angeflanscht

EDC – Expert Double Cam

Flexibler Doppelwalzendrehtisch mit maximalem Drehmoment bei extrem kompakter Bauform

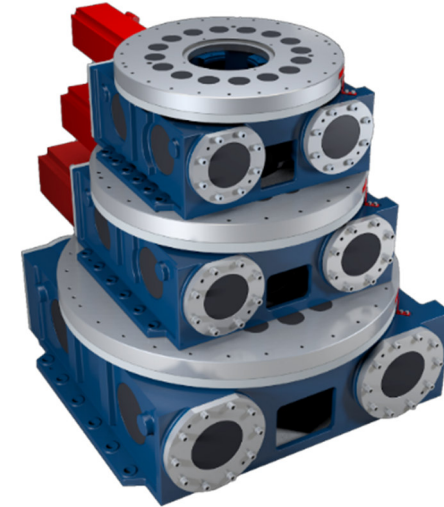

Vergleich EDH - Serie & EDC - Serie			
Baugröße EDC	Drehmoment EDC	Baugröße EDH	Drehmoment EDH
EDC 810	8.000 Nm	EDH 700	1.500 Nm
		EDH 810	4.000 Nm
EDC 960	16.000 Nm	EDH 960	8.000 Nm
		EDH 1170	15.000 Nm
EDC 1170	30.000 Nm	EDH 1370	25.000 Nm
		EDH 1600	40.000 Nm

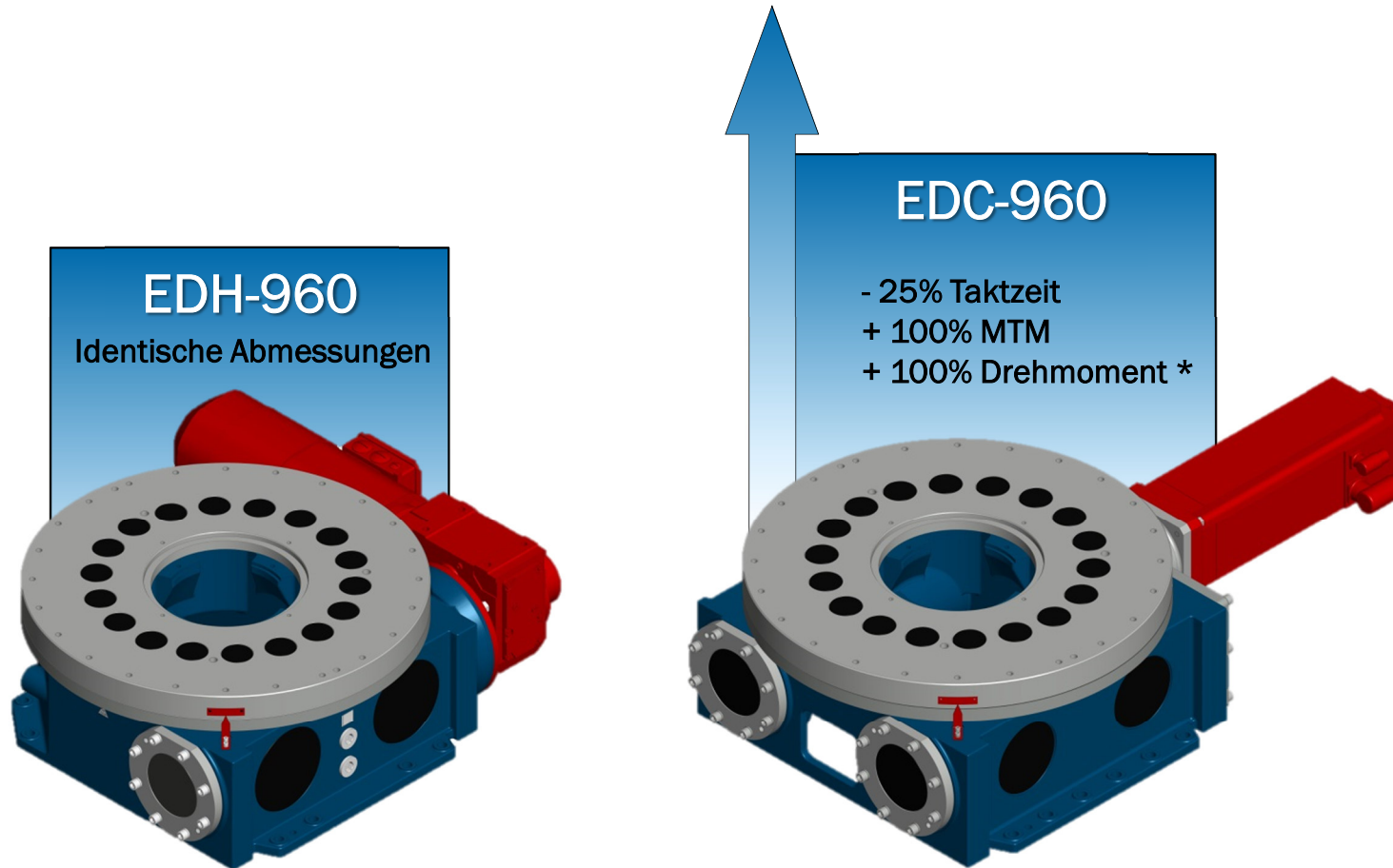

* Reduzierte Taktzeit in Sekunden oder
Doppeltes Massenträgheitsmoment (MTM) in kgm^3
Doppeltes Abtriebsdrehmoment in Nm

- Der Antriebsmotor kann aufgrund des im Tisch integrierten Untersetzungsgetriebes mit einer einfachen Kupplung extern ausgelagert angeordnet werden
- Vorteil: hohe Wartungsfreundlichkeit durch verbesserte Zugänglichkeit und schnellerem Austausch

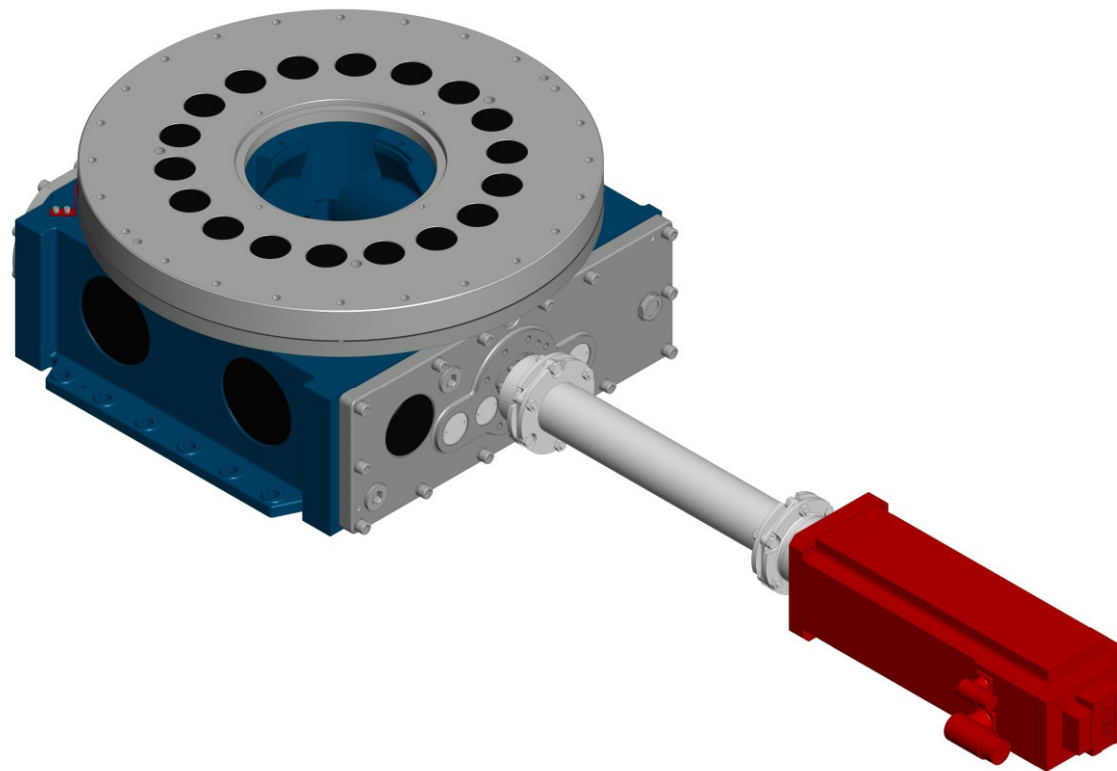

Die neuen EXPERT-TÜNKERS Drehtische der EDC-Serie bieten eine verbesserte Flexibilität bei der Motoranordnung.

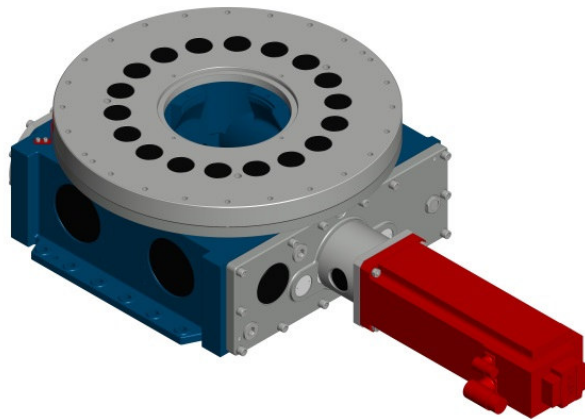

Frontseitige Befestigung
Standardbauweise

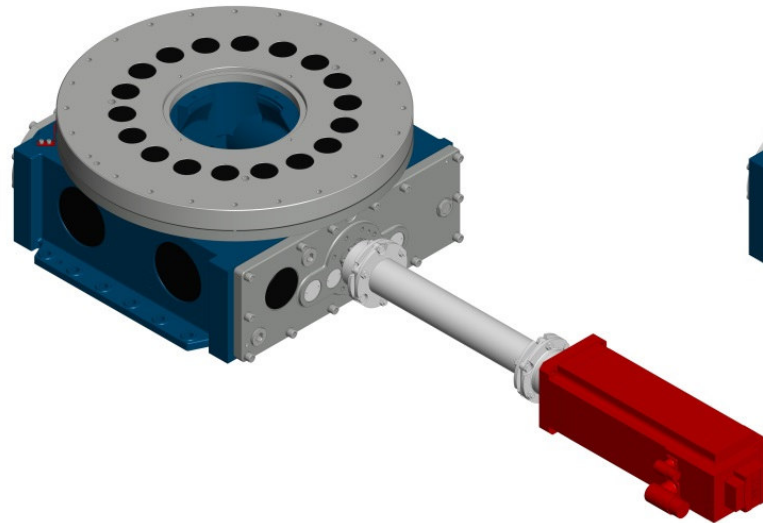

Externe Anwendung
mit Distanzwelle

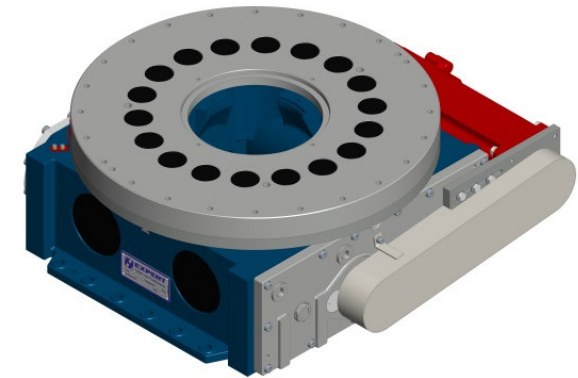

Seitliche Anordnung
mit Zahnriemen

- **Variable Antriebspositionierung**
 - Antrieb direkt am Drehtisch
 - Antrieb auf Distanz mit Kardanwelle
- **Integriertes Reduziergetriebe**
 - Schnellwechsel des Antriebs
 - Wartungsfreundlich
 - Freie Wahl des Antriebs möglich
- **Leistungssteigerung**
 - Doppelte Leistung * bei gleichbleibender Baugröße
- **Bewährte Technik**
 - Basierend auf dem präzisen und leistungsstarken EXPERT-TÜNKERS Drehtischprinzip

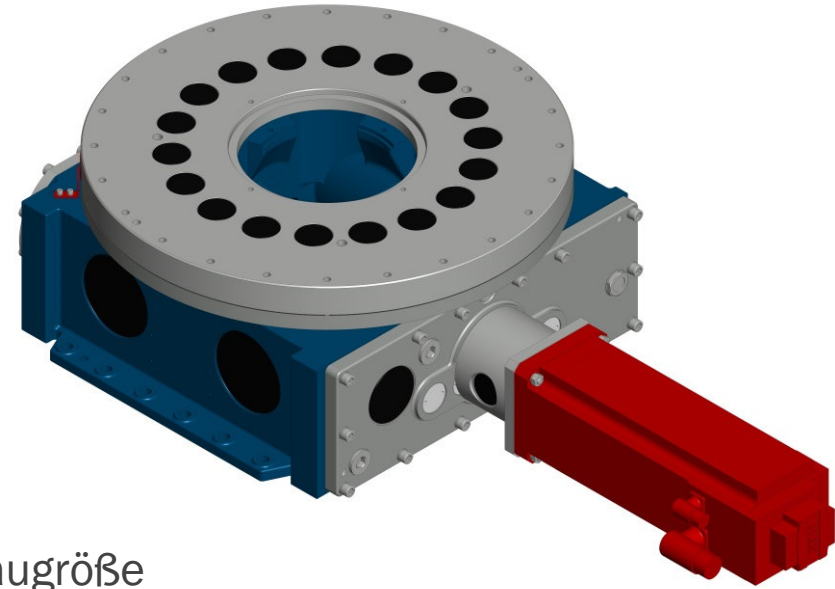

** Im direkten Vergleich zu baugleichen Drehtischen der EXPERT EDH-Serie.*

Wir danken für Ihre Aufmerksamkeit.

Kontakt:

EXPERT-TÜNKERS GmbH
Seehofstr. 56-58
64653 Lorsch

Telefon +49 (0) 6251 / 592-0
Telefax +49 (0) 6251 / 592-100

E-Mail sales@expert-tuenkers.de
Internet www.expert-tuenkers.de