

EXPERT-TÜNKERS EDX Baureihe

X - Festteilungsbaureihe

Standard Drehtische und Trommelantriebe mit fester Teilung und maximalem Drehmoment bei äußerst kompakter Bauform.

Verfügbare Baugrößen:

EDX 610
EDX 700
EDX 810
EDX 960
EDX 1170
EDX 1370
EDX 1600

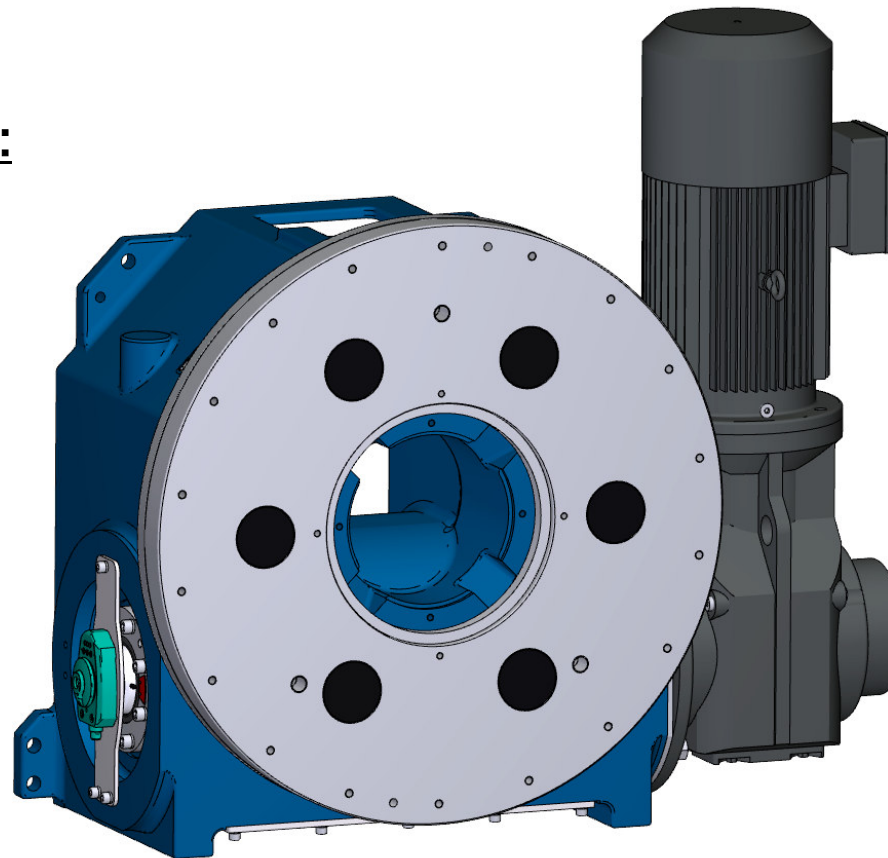

Bei der EDX-Baureihe sind für die Kraftübertragung im Bereich der Beschleunigung und Verzögerung von Walze auf Tischplatte immer mindestens zwei Rollenbolzen im Eingriff.

- Bei Notstopp auftretende Kräfte verteilen sich auf mehrere Rollenbolzen.
- Bei gleichen Abmessungen werden höhere Drehmomente übertragen.

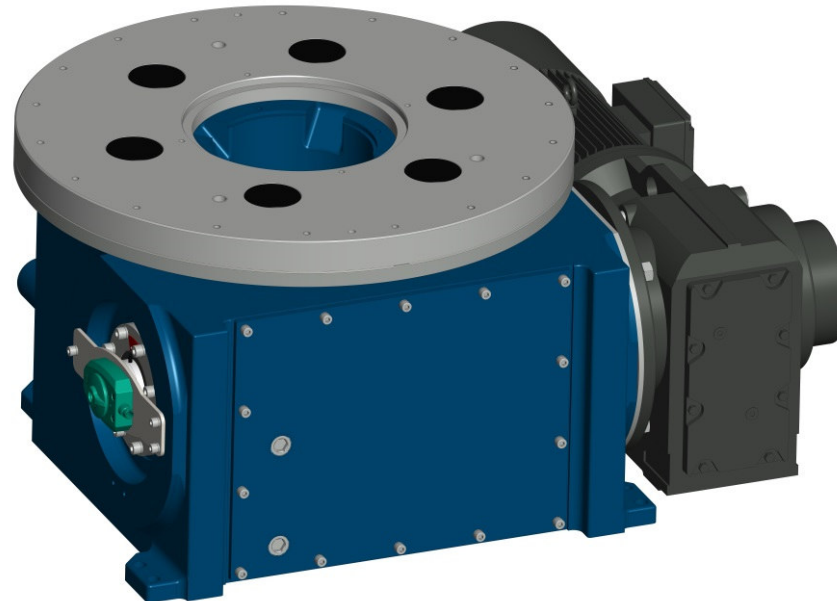

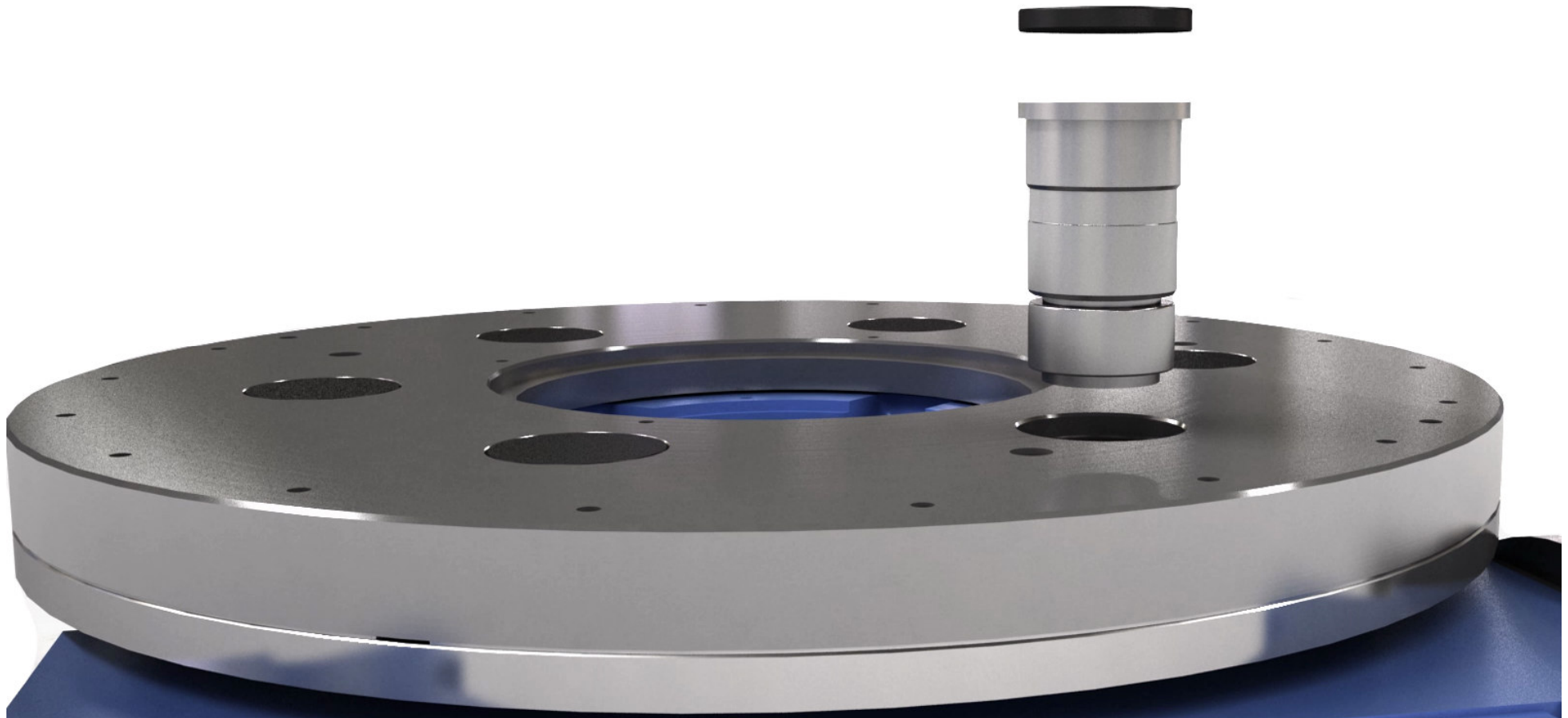

Die Überlastung eines Drehtisches z. B. durch Crash oder Fehlbedienung kann zu einer Beschädigung des Antriebsbolzens führen.

Die EXPERT-TÜNKERS Konstruktion ermöglicht ein einfaches und schnelles Auswechseln nach oben - auch bei blockierten Tischen.

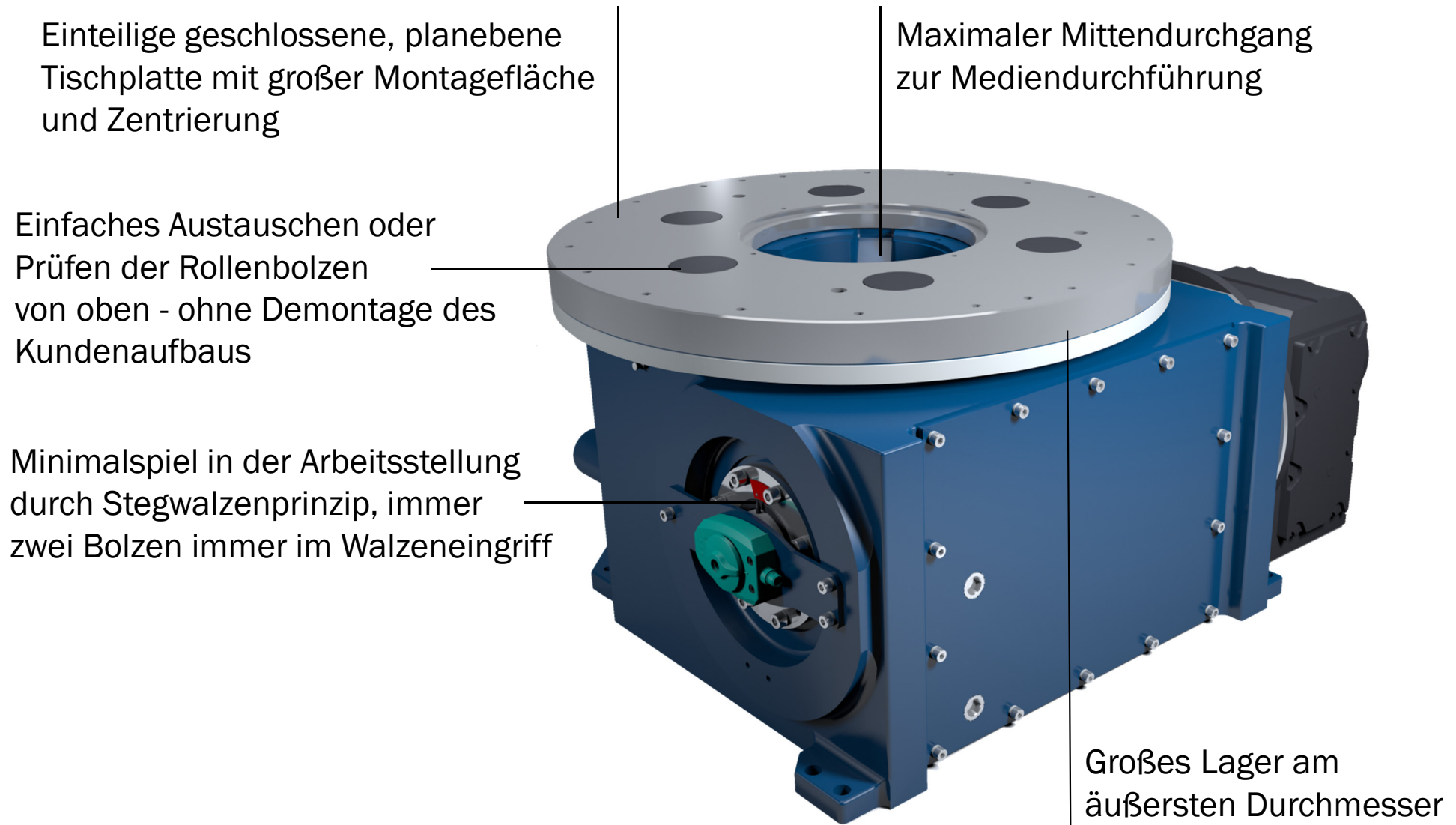

Wir danken für Ihre Aufmerksamkeit.

Kontakt:

EXPERT-TÜNKERS GmbH
Seehofstr. 56-58
64653 Lorsch

Telefon +49 (0) 6251 / 592-0
Telefax +49 (0) 6251 / 592-100

E-Mail sales@expert-tuenkers.de
Internet www.expert-tuenkers.de