

EXPERT-TÜNKERS

ETS - Expert-Trommel-Systeme

Seit mehr als 50 Jahren liefert EXPERT-TÜNKERS Rundtaktische für Trommelantriebe

Mit mehr als 200 projektierten und gefertigten Systemen versteht sich EXPERT-TÜNKERS auch als führender Anbieter bei kompletten Trommelsystemen

Die bisher größten Systeme waren 6er Trommeln, die bei Taktzeiten von 6s für 180°, Gesamtgewichte von 35 t in Bewegung setzen.

Basierend auf deren Erfahrungen wurde nun in Zusammenarbeit mit namenhaften OEMs das **ETS-Trommel-System** konzipiert.



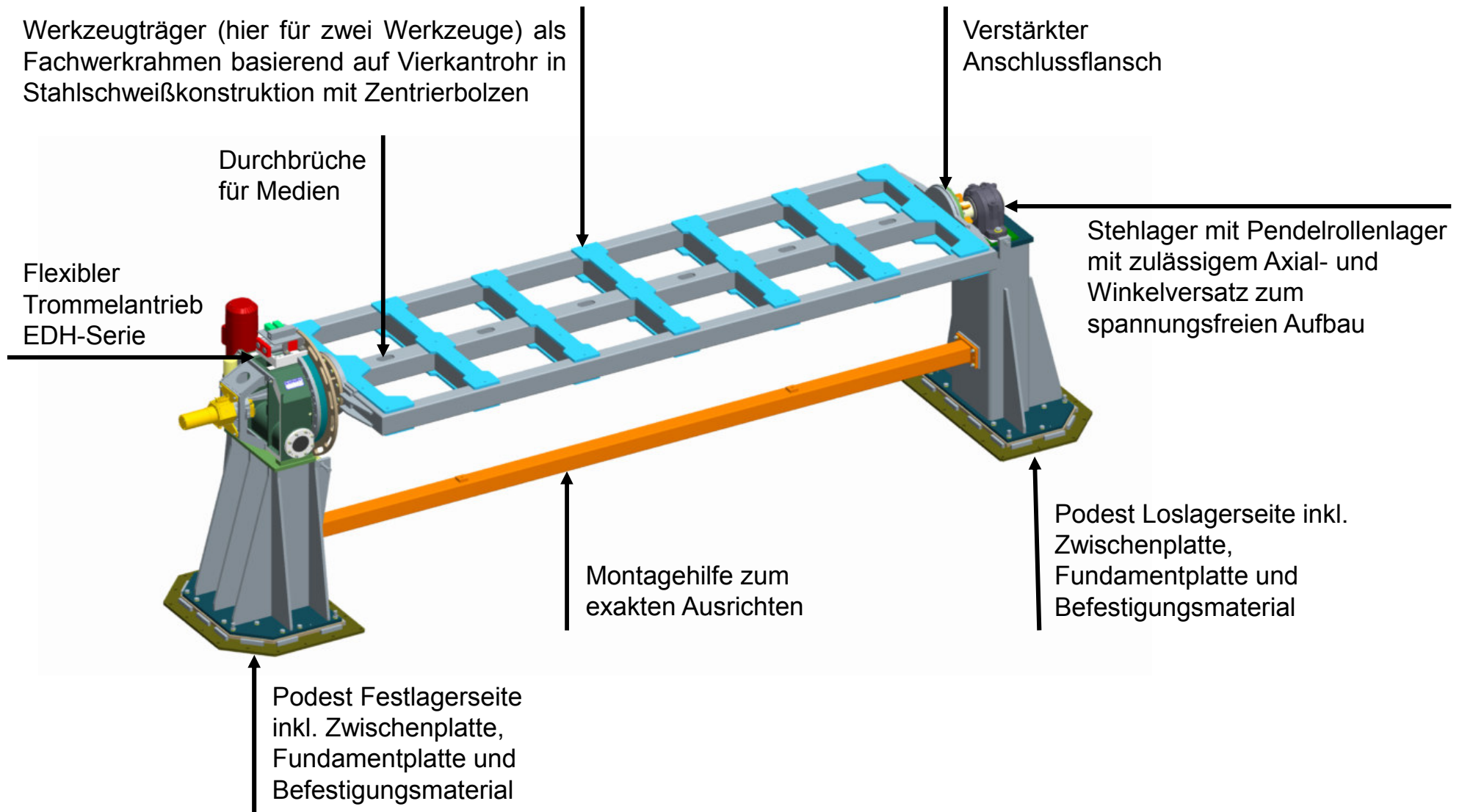

- Präzise Positionierung durch spielarme, torsionssteife Übertragungselemente, flache Walzensteigung und Vorspannung der Tischplatte.
- Keine zusätzliche Positionsabsteckung erforderlich, **kein Taktzeitverlust**

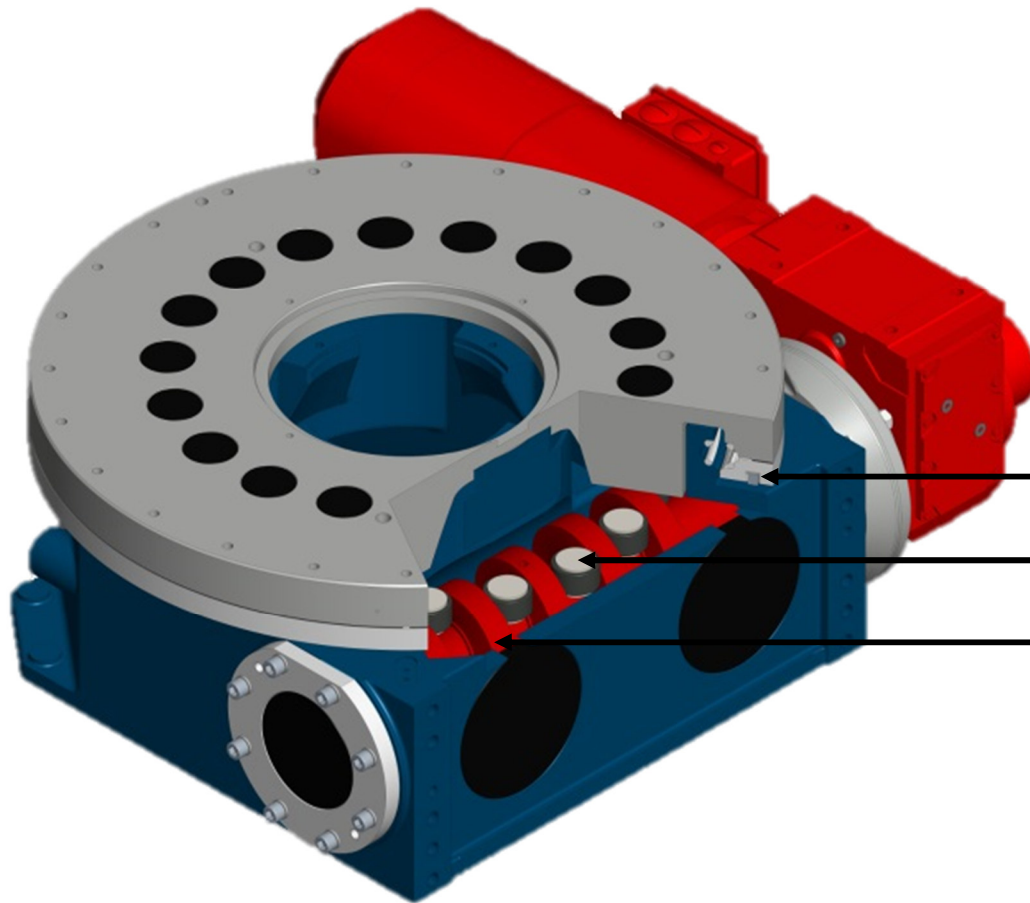

Tischplattenlager
spielfrei vorgespannt

Präzisionsrollenbolzen

Eingeengte Fertigungstoleranzen
der Walze und Tischplatte

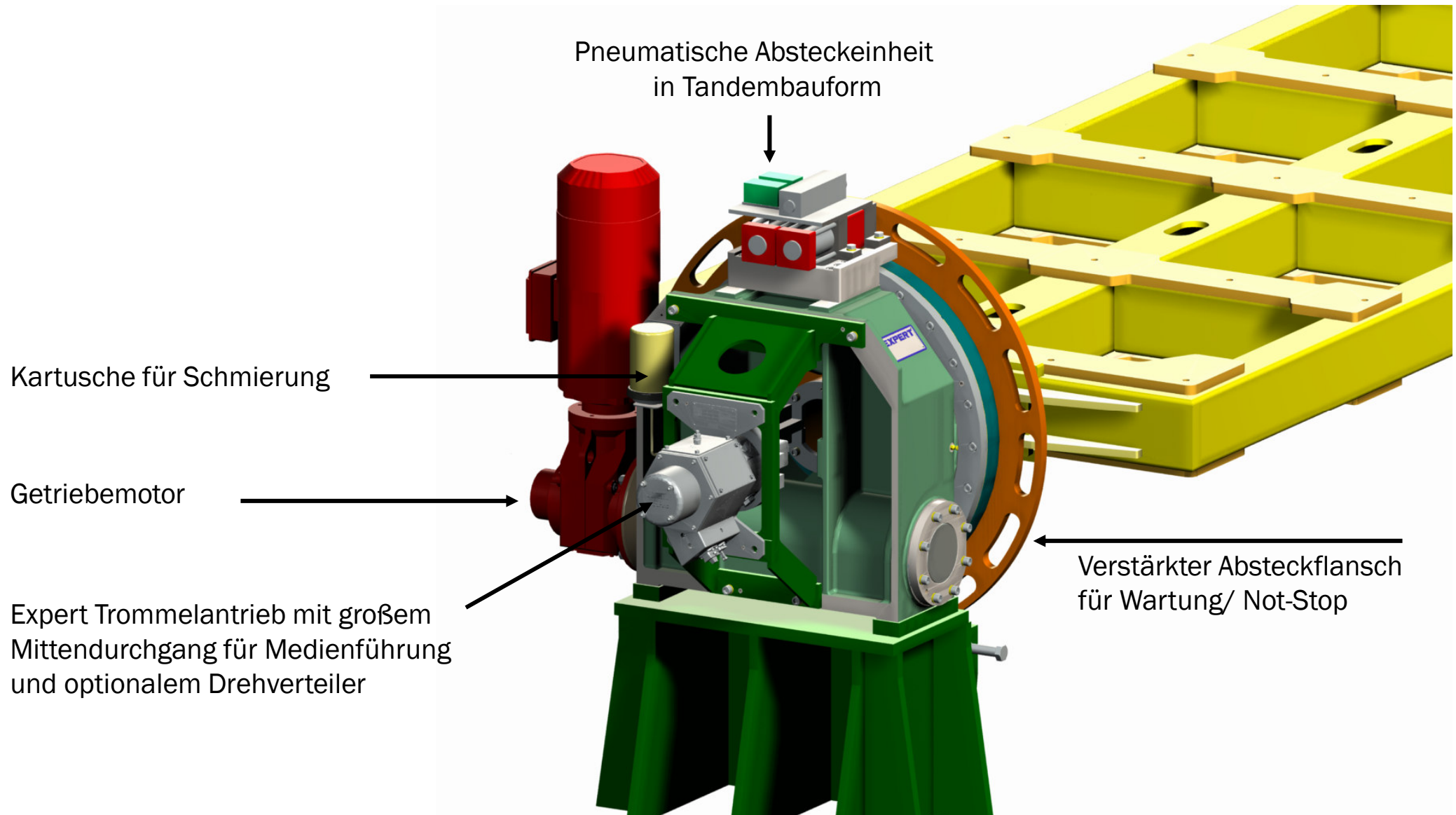

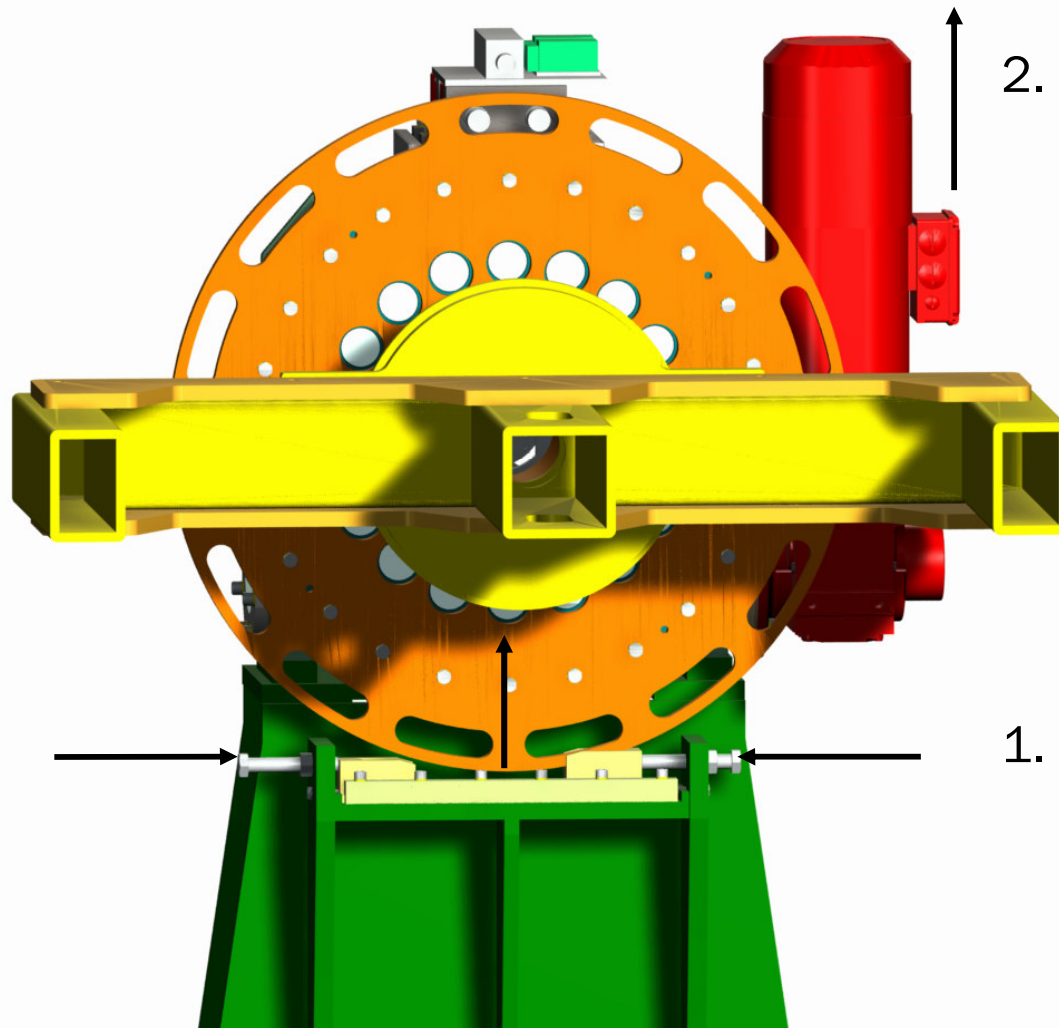

2. Der Drehtisch wird vom Absteckkranz und vom Sockel gelöst und kann als komplette Einheit gewechselt werden

1. Mit den seitlichen Schrauben kann die Trommel zusammen mit dem Absteckkranz über die Hubkeile abgestützt werden. Keine Demontage der Kundenwerkzeuge erforderlich.

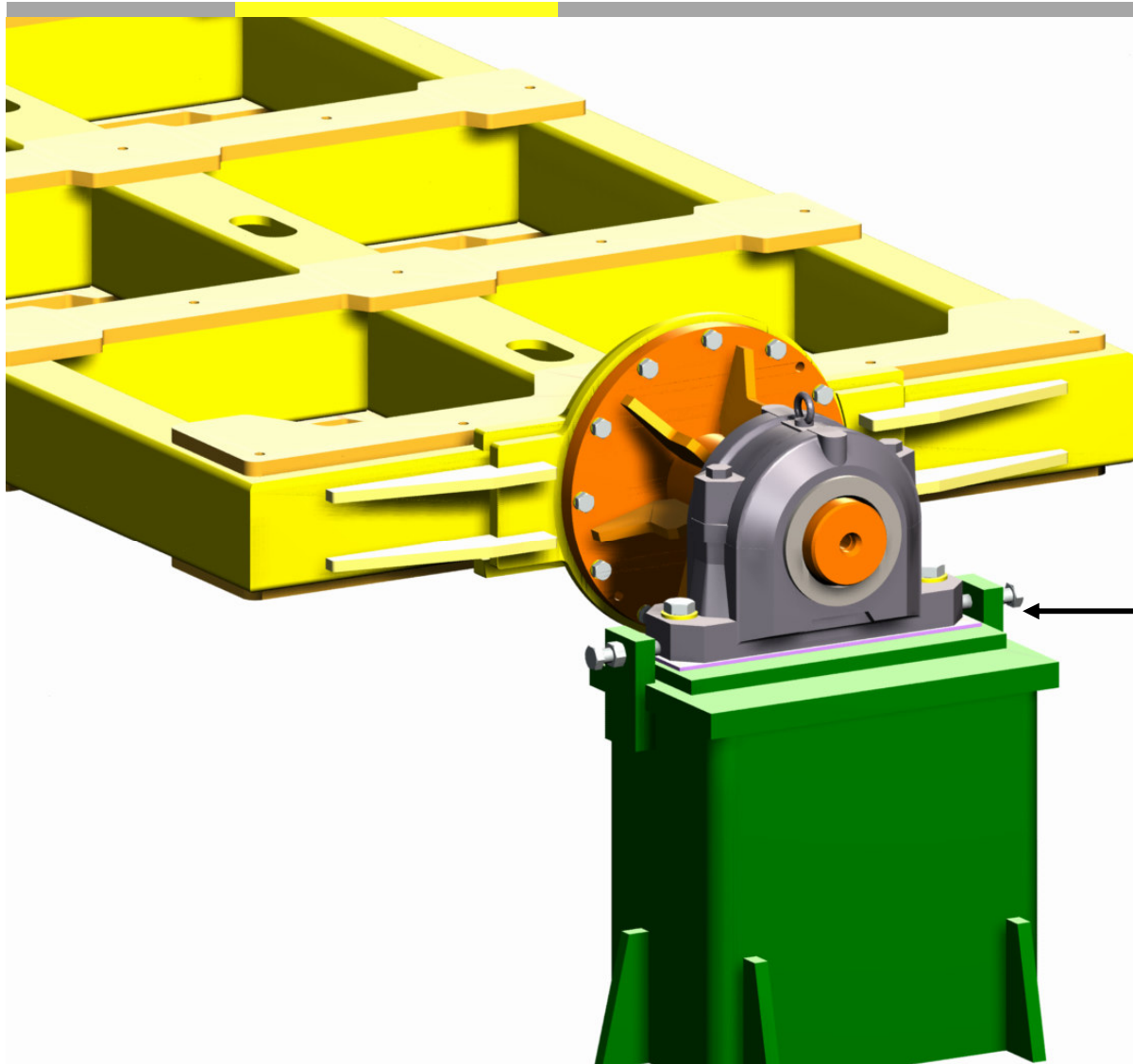

Normstehlager
seitlich justierbar

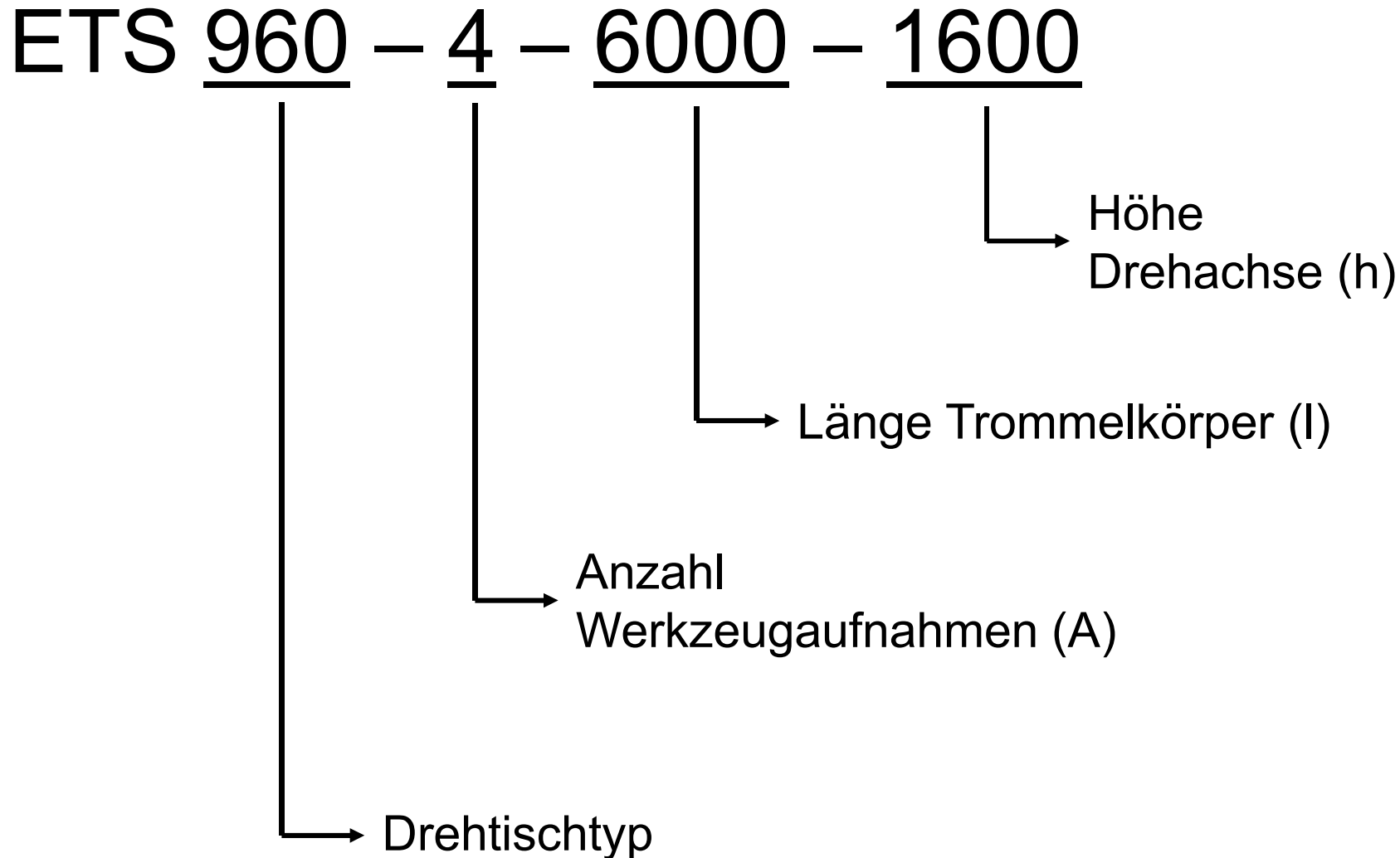

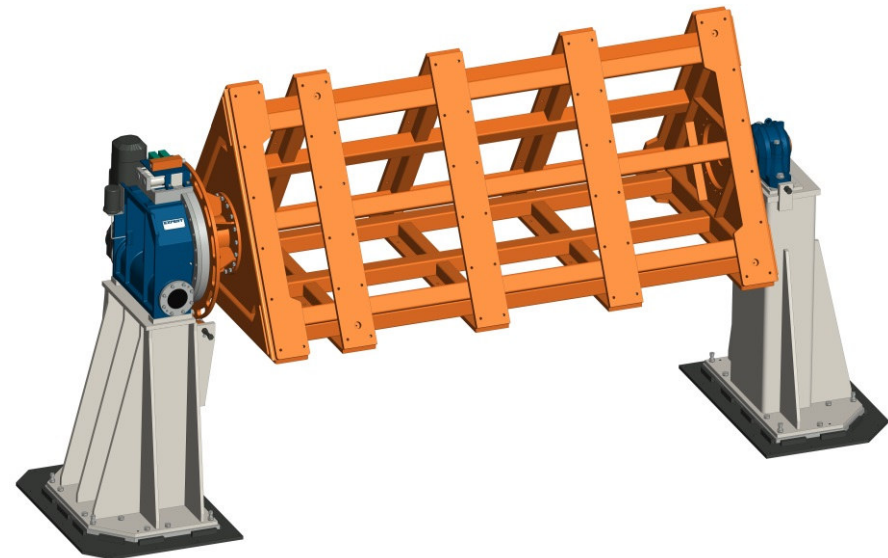
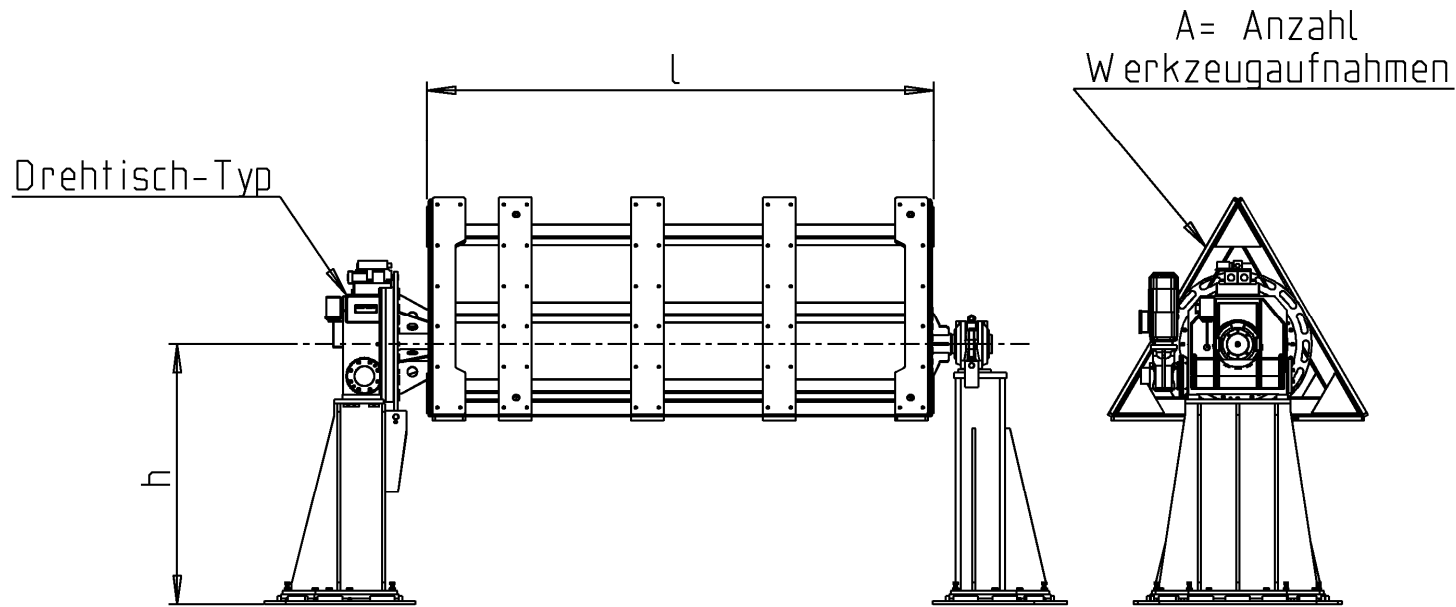

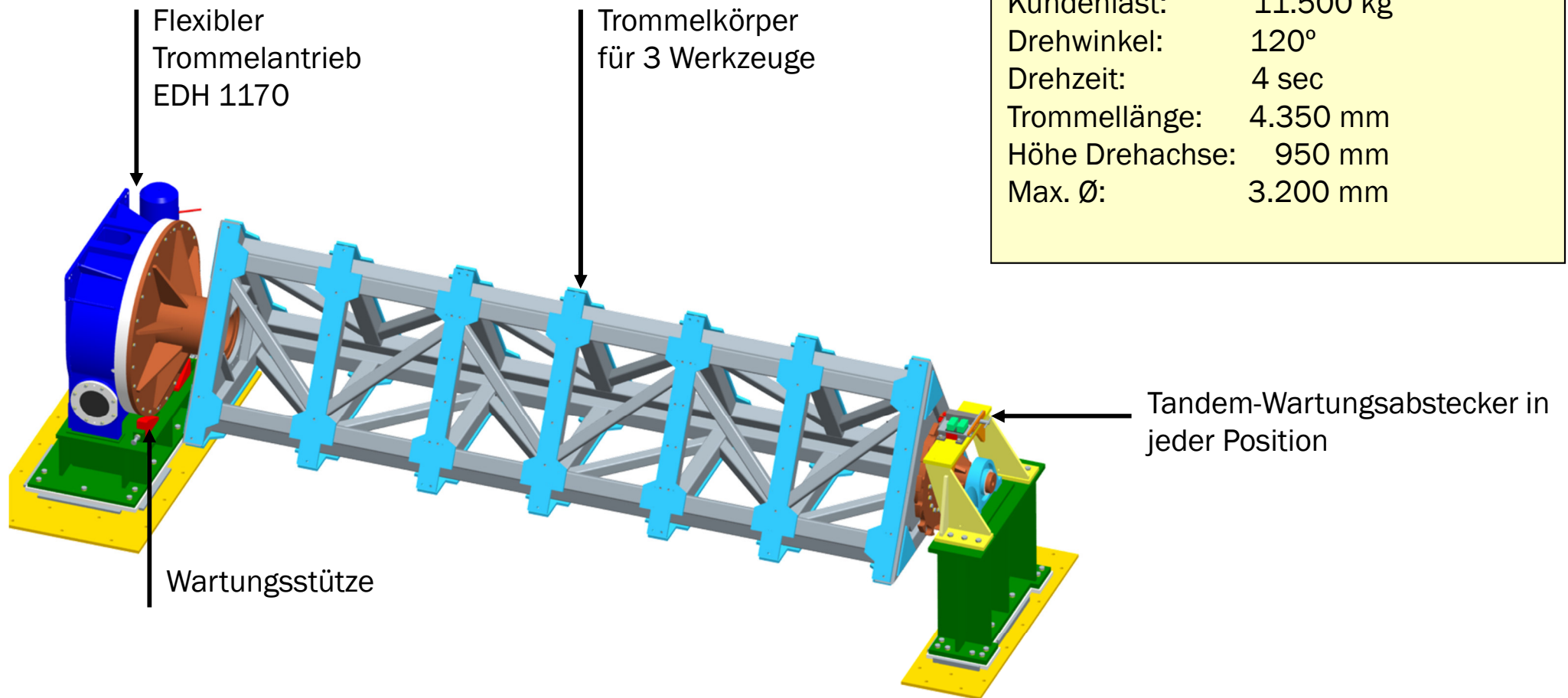

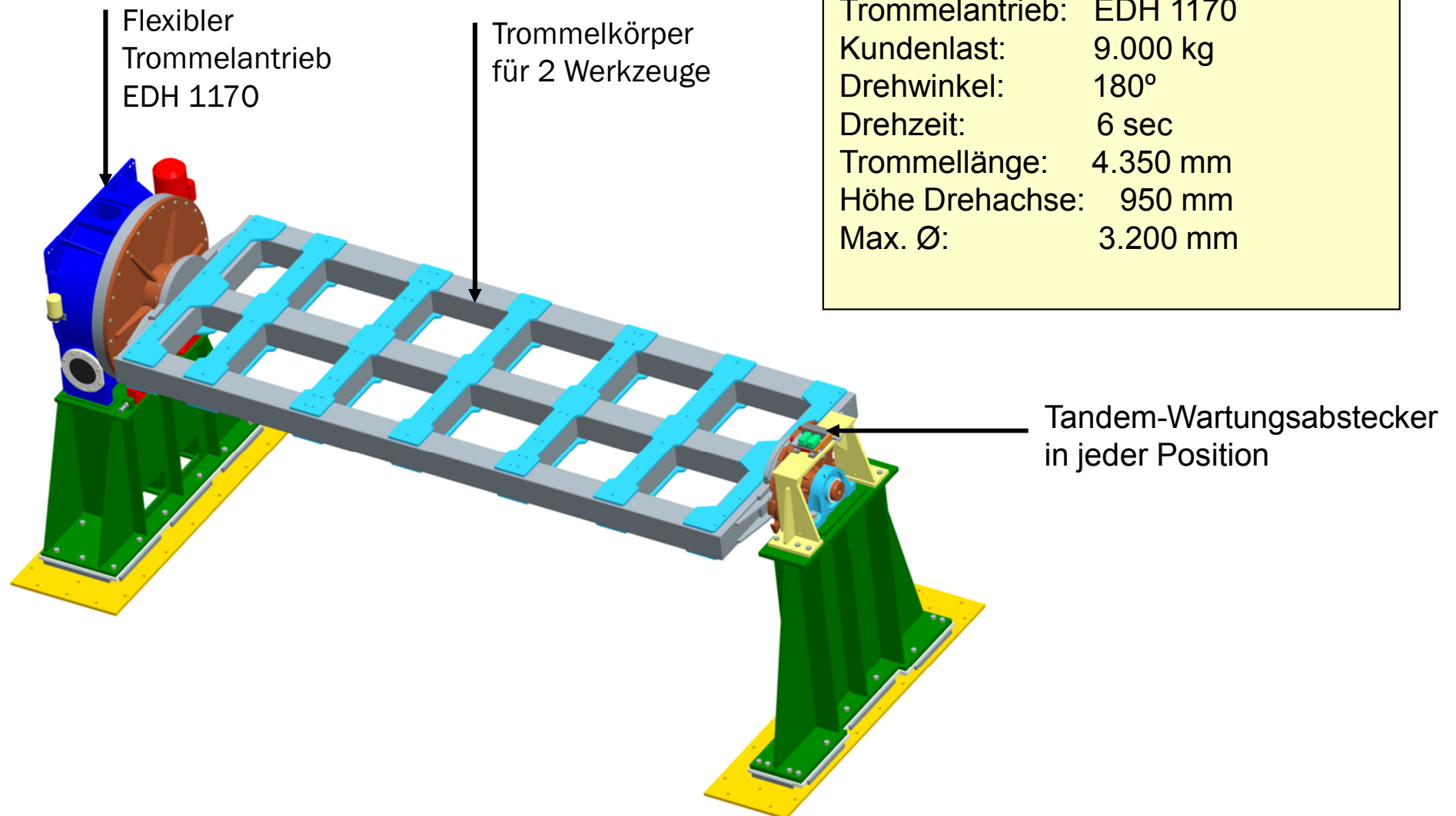

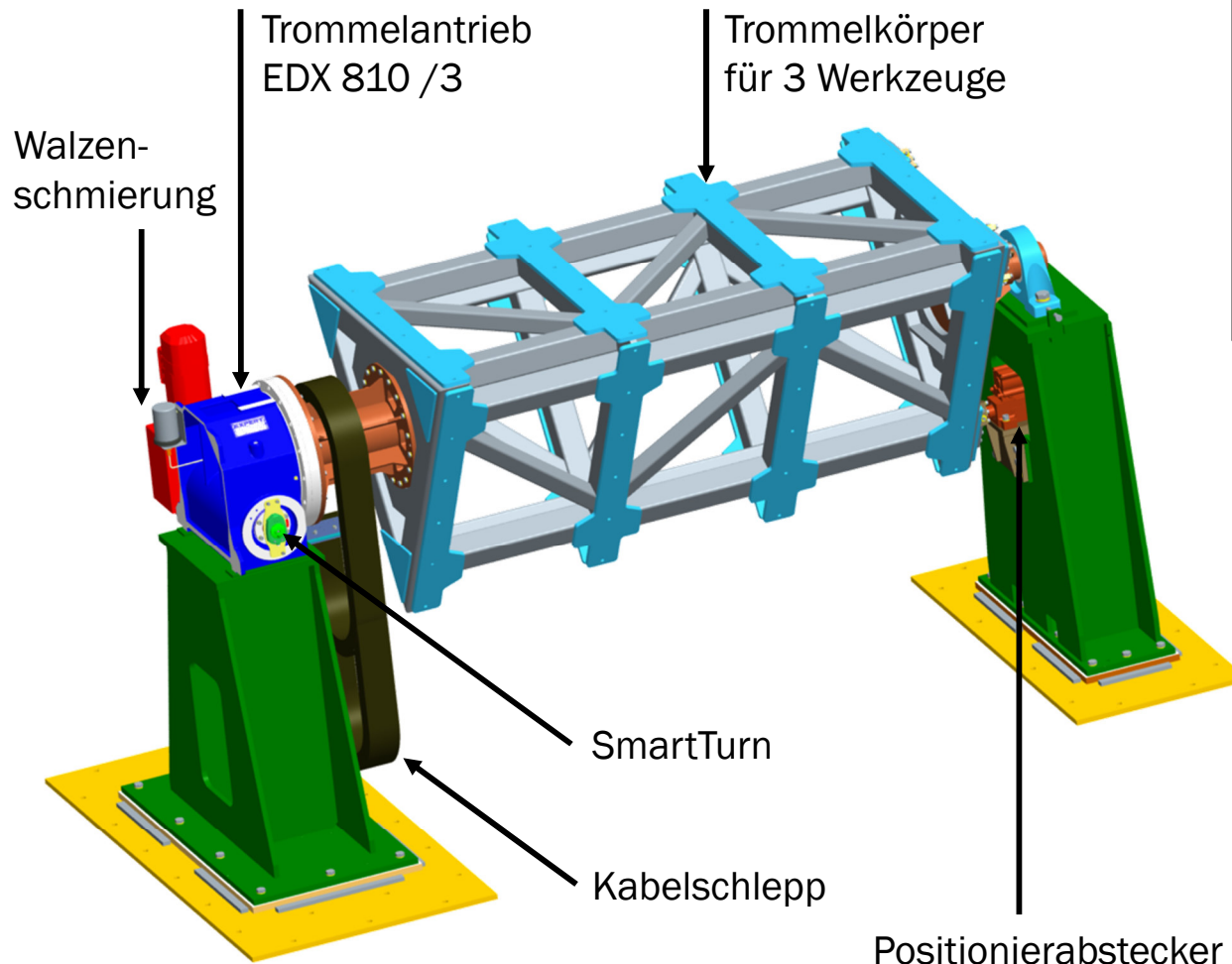

Technische Daten:

Trommelantrieb:	EDX 810/3
Kundenlast:	3.800 kg
Drehwinkel:	120°
Drehzeit:	6,4 sec
Trommellänge:	2.200 mm
Höhe Drehachse:	1.490 mm
Max. Ø:	2.200 mm

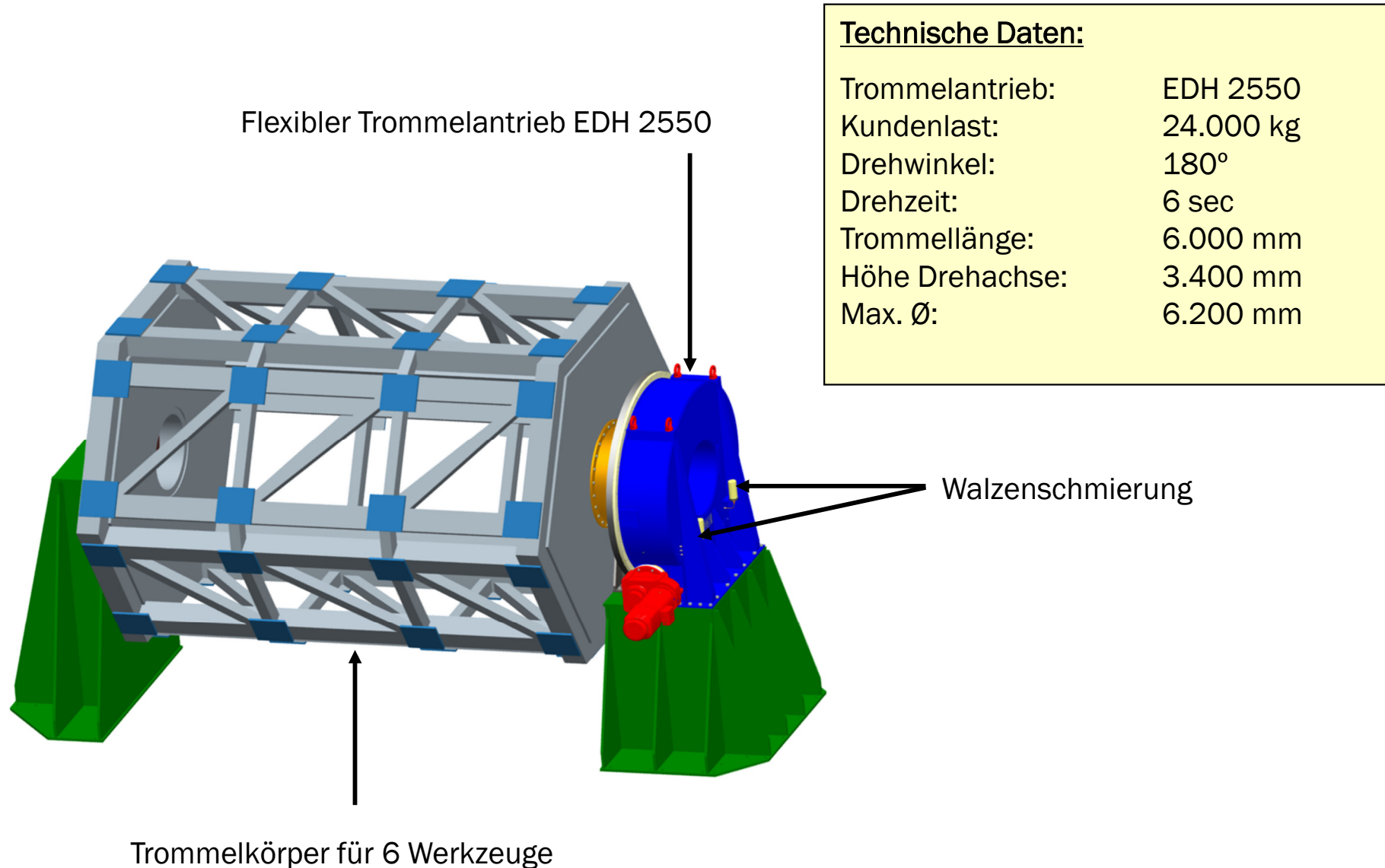

Wir danken für Ihre Aufmerksamkeit.

Kontakt:

EXPERT-TÜNKERS GmbH
Seehofstrasse 56-58
64653 Lorsch

Telefon +49 (0) 6251 / 592-0
Telefax +49 (0) 6251 / 592-100

E-Mail sales@expert-tuenkers.de
Internet www.expert-tuenkers.de